

SPEEDLINE SLM

COLETOR DE CARGA LATERAL



A grande experiência presente no grupo TERBERG ENVIRONMENTAL, com uma empresa líder em elevadores de alta tecnologia, uma linha Speedline comprovada na Alemanha e duas grandes montadoras de carrocerias, resulta em um equipamento altamente eficiente, robusto e com infinitas inovações. A carregadeira lateral Speedline SLM se destaca pela alta capacidade de absorção, resultado da combinação de um tempo de ciclo reduzido, um grande volume da câmara de compactação e um design que facilita a queda dos resíduos em seu interior.



SPEEDLINE SLM

COLETOR DE CARGA LATERAL

1 HIDRÁULICA PROPORCIONAL

Hidráulica proporcional de alta qualidade que reduz as perdas de carga (alta eficiência/menor consumo de energia).

2 CAÇAMBA DE DIMENSÕES AMPLAS

Que aumenta sua capacidade de absorção.

3 DOIS TANQUES DE CHORUME

Um no portão e outro na caçamba que somam um total de 327 L / 257 L dependendo do modelo/capacidade.

4 PORTA DE INSPEÇÃO

De tamanho grande, abre sem a necessidade de mover o grupo de elevação.

5 ARMÁRIO À PROVA DE SOM

No lado oposto, o grupo de elevação onde estão localizados todos os circuitos hidráulicos, pneumáticos e elétricos.

6 PLATAFORMA

Com uma plataforma única para todas as versões de diesel, GNV, chassis elétricos.

OPCIONAIS EM DESTAQUE PARA O SPEEDLINE SLM

ADAPTAÇÃO DE CONTÊINERES 700-1100L

EMPURRADOR NA CAÇAMBA Empurrador mecânico-hidráulico de grande cobertura e máxima incidência na área de formação de abóbadas, principalmente na coleta de papel-cartão.

SISTEMA DE PESAGEM NO ELEVADOR E NO CHASSI

Possibilidade de instalação de células nos braços elevadores e também no próprio chassi, seguindo a filosofia da Olympus para um perfeito acompanhamento de cada coleta.

SISTEMA 360° Sistema multicâmeras que oferece uma visão perfeita do entorno do veículo durante a condução.

E-PTO Tomada de força elétrica E-PTO acionada por um motor elétrico alimentado por um conjunto de baterias.

TAMPA DA CAÇAMBA Sistema de teto deslizante telescópico acionado pneumáticamente que evita a dispersão de resíduos devido ao movimento do próprio veículo.

SISTEMA DE COLETA DE CONTÊINERES SUBTERRÂNEOS

TANQUE ADICIONAL DE CHORUME Possibilidade de instalação de um tanque de chorume adicional sob a plataforma da caçamba com volume condicionado ao espaço disponível oferecido pelo chassi.





VANTAGENS DO COLETOR COMPACTADOR DE CARGA LATERAL SPEEDLINE SLM

- **Compactação adaptada** ao tipo de resíduo.
- **Diferentes modos de trabalho:** ECO, Confort, Sport.
- **Lubrificação centralizada**
- **Tempo(s) do ciclo de compactação 11**
- **Fabricação das laterais da caçamba e tampa traseira em chapa única de aço** de alta resistência ao desgaste e à corrosão de.
- **Maior capacidade de coleta de chorume.** Dois compartimentos para chorume, um em uma caixa e outro na porta traseira.
- **Compactação durante a marcha.** Compactar enquanto o equipamento está em movimento.
- **Freio automático:** O freio permanece acionado mesmo sem pisar no pedal ou acionar o freio de mão para agilizar o processo de recolhimento e reduzir os movimentos feitos pelo motorista.
- **Movimento lateral único e novo.** Os contêineres podem ser realocados manualmente em qualquer direção sem a necessidade de mover o caminhão.
- **Parâmetros de configuração do contêiner.** Todas as marcas e tipos de contêineres comuns podem ser selecionados, com a capacidade de adicionar facilmente futuros modelos e marcas.
- **Uma cinemática perfeita para o descarregamento.** Otimização do espaço livre entre o contêiner, a tampa do contêiner e o sistema de compactação. Minimização do risco de quebra das tampas dos contêineres. Minimização de derramamentos. Menos tempos de espera e melhor tempo de ciclo.
- **Tela sensível ao toque de display digital widescreen (HMI).** Meticulosamente localizado para oferecer a melhor ergonomia ao motorista sem perder a visibilidade. Permite visão de 3 câmeras simultaneamente.
- **Um joystick proporcional com tecnologia de detecção capacitiva.** O motorista tem controle total de todos os movimentos em qualquer velocidade.
- **Inclui o Terberg Connect,** uma plataforma de coleta de dados remota, que permite diagnosticar, ajustar, monitorar e atualizar software remotamente.
- **Iluminação automática** no painel de instrumentos.
- **Armário elétrico isolado do circuito hidráulico,** o que evita danos aos aparelhos (vapor hidráulico).

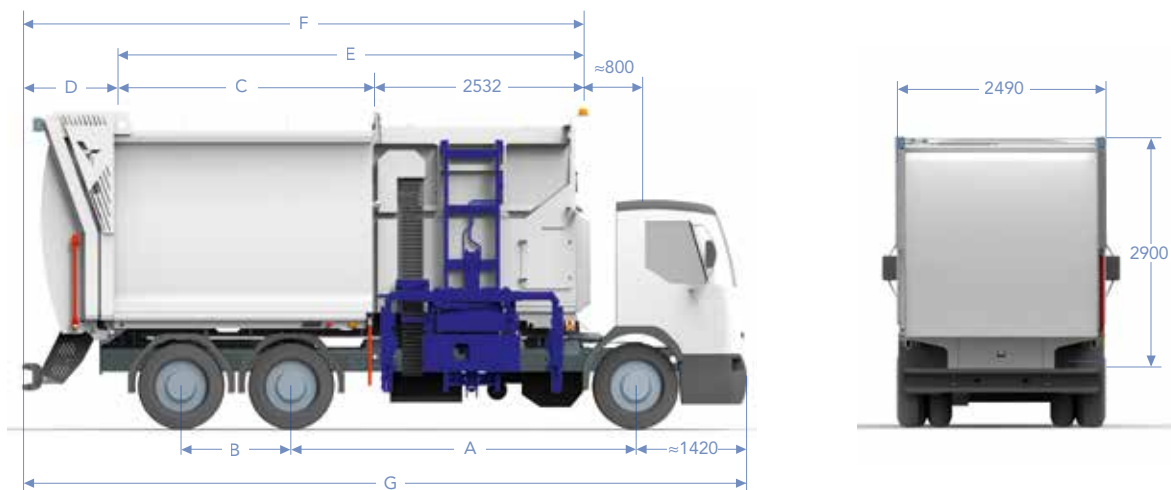

PESOS E DIMENSÕES

MODELOS		SLM-15	SLM-17	SLM-20	SLM-22	SLM-23	SLM-25	SLM-26	SLM-28
Chassi GVW (t) (1)		18	18	26	26	26	26	26/32	26/32
Volume da carroceria (m ³)		15,1	17,0	19,7	21,6	22,2	24,1	24,8	26,7
Capacidade útil da caçamba (m ³)		6 (1,7 + 4,3)							
Tara da carroceria com elevador (kg)		8275	8375	8600	8700	8800	8900	9000	9100
Distância entre eixos recomendada: 1-2 eixo (mm)	A	4200-4300	4200-4300	3900-4100	3900-4100	4200-4500	4200-4500	4400-4500	4400-4500
Distância entre eixos recomendada: 2-3 eixo (mm)	B	-	-	1350-1400	1350-1400	1350-1400	1350-1400	1350-1400	1350-1400
Comprimento da caçamba (mm)	C	2050	2050	2900	2900	3400	3400	3900	3900
Comprimento da porta traseira (mm)	D	735	1120	735	1120	735	1120	735	1120
Comprimento caçamba + funil e sistema de compactação (mm)	E	4590	4590	5440	5440	5940	5940	6440	6440
Comprimento total SLM (mm)	F	5325	5710	6175	6560	6675	7060	7175	7560
Comprimento total do veículo (mm)*	G	7545	7930	8395	8780	8895	9280	9395	9780

* O comprimento total varia de acordo com o balanço frontal do chassi e a distância final da carroceria.

Certificações

- Em conformidade com as normas europeias EN1501-1 e EN1501-5.
- Em conformidade com a norma de segurança de máquinas 2006/42/CE.
- Em conformidade com a norma Europeia 2000/14/EC sobre emissões de ruído.
- Certificado de nível de pureza do óleo hidráulico de acordo com a ISO 4406.
- ISO 9001, ISO 14001, EMAS III, ISO 45001, ISO 50001, ISO 14006 e ISO 14064-1.



DISTRIBUIDOR:

Versão 01-2023